

- ⒸZ Univerzální stropní držák
- ⒸSK Univerzálny držiak na strop
- ⒸGB Ceiling lift universal

„UNI LIFT“

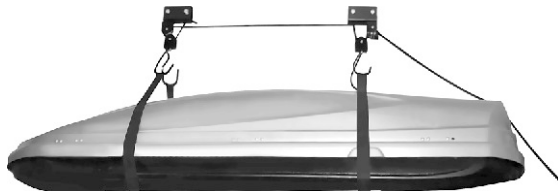

item 09 279

COMPASS

... a little bit different company



Univerzální stropní držák

Univerzální držák k montáži na strop garáže či jiné vhodné místnosti. Je určen ke skladování lehkých rozměrných předmětů, jako jsou střešní boxy, žebříky, lyže, jízdni kola nebo kajaky.

Funguje na principu kladkostroje, dokáže snadno zvednout předměty až do váhy 52 kg a umístit je tak pod strop místnosti až 4 metry vysoké. Díky tomu je kolo bezpečně uskladněné a nezabírá tak prakticky žádné místo.

Před použitím důkladně prostudujte tento návod a uložte jej pro další případné použití.

Návod k použití

Upozornění

1. Přečtěte si všechny pokyny pečlivě před instalací a užívání tohoto výrobku.
2. Před vrtáním a instalací se ujistěte, že v daném místě nevede elektrický proud, plyn, voda nebo jiné překážky, které by se mohli poškodit.
3. Neinstalujte nad místa, kde se pohybují lidé, kde se nachází pracovní plocha a / nebo chodník.
4. Před instalací zkontrolujte, zda je strop, kde bude kladkostroj instalovaný dostatečně pevný a je dimenzovaný na celkové zatížení kladkostrojem. Pokud si nejste jisti, vyhledejte odbornou pomoc.
5. Tento výrobek je určen pro použití v interiéru (garáží, dílně, skladovací hale, atd.). Určeno pouze pro soukromé použití – není určeno ke komerčnímu a profesionálnímu použití!
6. Pokud je výrobek správně nainstalován, je jeho nosnost maximálně 52 kg. Výrobek nikdy nepřetěžujte – nebezpečí zranění nebo poškození majetku.
7. Výrobek je určen pouze pro výše uvedené použití.
8. Před vytáhnutím nákladu se vždy ujistěte, že není těžší než 52 kg a že je váha nákladu rovnoměrně rozložena mezi oběma zdvihacími háky.
9. Přesvědčte se, že v dosahu kladkostroje nejsou žádná osoba a / nebo zvířata.
10. Ověřte, že jsou zdvihací háky pevně připojeny k zátěži.
11. Proveďte vizuální kontrolu kladkostroje i všech lan.
12. V případě poškození kladkostroje a / nebo výrazného opotřebení se nesmí výrobek používat!
13. Zdvihací lano vyměňte již při prvních příznacích opotřebení.
14. Tento kladkový držák nesmí být používán na údržbu zavěšených břemen. Slouží výhradně pro jejich uskladnění.

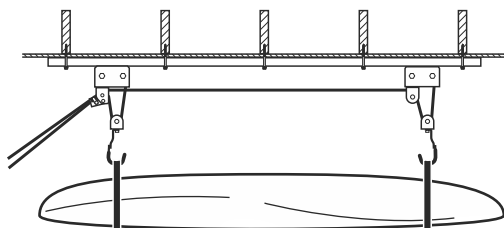
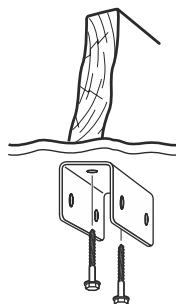

Návod na montáž:

- Montáž se provádí do pevných a betonových stropů pomocí šroubů a hmoždinek. Při montáži do dřeva použijte jen šrouby.
- Pokud chcete použít držák na jízdní kolo, nejlepšími výsledky montáže dosáhnete, pokud se skoba a držák na strop budou nacházet přímo nad sedlem a říditkovou tyčí. Dodržujte dostatečnou vzdálenost od bočních stěn.
- Každý z držáků na strop ukotvíte pomocí 4 hmoždinek tak, jak je vidět na obrázku.
- Provléčte jeden konec lana do zadního otvoru na zadním držáku na strop a uvažte ho pomocí pevného dvojitého uzlu tak, aby lano nemohlo proklouznout.
- Poté spojte konstrukci s lanem na základě principu kladkostroje.
- Navlečte cívku do zadní skoby, poté cívku do zadního držáku na strop, poté cívku do předního držáku na strop, do přední skoby atd.

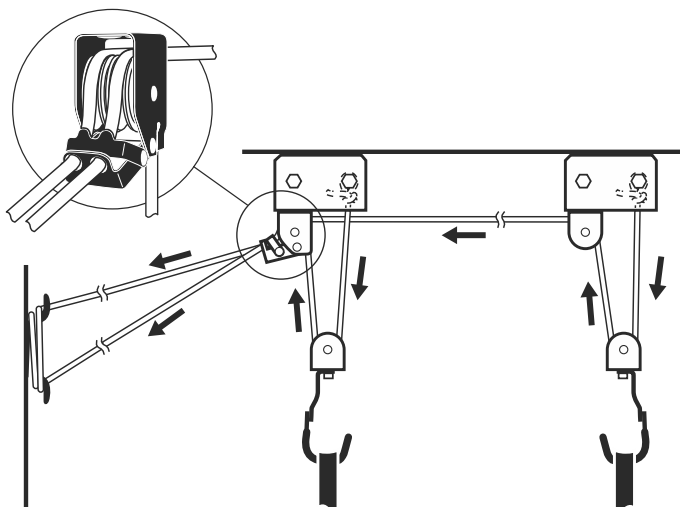
**Důležitá upozornění:**

- Přední držák na strop je vybaven brzdou, která zabraňuje tomu, aby lano nekontrolovaně proklouzlo a kolo spadlo.
- Aby tato brzda správně fungovala, musí být lano namotané tak, jak je vyobrazeno na kresbě.
- Držák lana upevněte na stěnu v šikmém úhlu.
- Správnou výšku zjistíte takto. Pomocí výtahu zvedněte kolo nahoru, poté změřte délku lana v poloze pro jeho upevnění. Přišroubujte a máte hotovo.
- Lano omotejte důkladně nejméně 2x kolem držáku na stěnu, aby bylo bezpečně upevněné.
- Znovu zkontrolujte, zda všechny šrouby pevně sedí!

Univerzálny držiak na strop

Univerzálny držiak na montáž na strop garáže alebo iné vhodné miestnosti. Je určený na uchovávanie ľahkých rozmerných predmetov, ako sú strešné boxy, rebríky, lyže, bicykle alebo kajaky.

Funguje na princípe kladkostroja, dokáže ľahko zdvihnúť predmety až do váhy 52 kg a umiestniť ich tak pod strop miestnosti až 4 metre vysoké. Vďaka tomu je bicykel bezpečne uskladnené a nezaberá tak prakticky žiadne miesto.

Pred použitím dôkladne preštudujte tento návod a uložte ho pre ďalšie prípadné použitie.

Návod na použitie

Upozornenie

1. Prečítajte si všetky pokyny starostlivo pred inštaláciou a používanie tohto výrobku.
2. Pred vŕtaním a inštaláciou sa uistite, že v danom mieste nevedie elektrický prúd, plyn, voda alebo iné prekážky, ktoré by sa mohli poškodiť.
3. Nainštalujte nad miesta, kde sa pohybujú ľudia, kde sa nachádza pracovná plocha a / alebo chodník.
4. Pred inštaláciou skontrolujte, či je strop, kde bude kladkostroj inštalovaný dostatočne pevný a je dimenzovaný na celkové zaťaženie kladkostrojom. Ak si nie ste istí, vyhľadajte odbornú pomoc.
5. Tento výrobok je určený pre použitie v interiéri (garáži, dielni, skladovacej hale, atď.). Určené len na súkromné použitie - nie je určené na komerčné a profesionálne použitie!
6. Ak je výrobok správne nainštalovaný, je jeho nosnosť maximálne 52 kg. Výrobok nikdy nepreťažujte - nebezpečenstvo zranenia alebo poškodenia majetku.
7. Výrobok je určený len pre vyššie uvedené použitie.
8. Pred vytiahnutím nákladu sa vždy uistite, že nie je ťažšie ako 52 kg a je ich hmotnosť nákladu rovnomerne rozložená medzi oboma zdvíhacími hákmi.
9. Presvedčte sa, že v dosahu kladkostroja nie sú žiadna osoba a / alebo zvieratá.
10. Skontrolujte, že sú zdvíhacie háky pevne pripojené k záťaži.
11. Vykonajte vizuálnu kontrolu kladkostroja aj všetkých lán.
12. V prípade poškodenia kladkostroja a / alebo výrazného opotrebovania sa nesmie výrobok používať!
13. Zdvíhacie lano vymeňte už pri prvých príznakoch opotrebovania.
14. Tento kladkový držiak nesmie byť používaný na údržbu zavesených bremien. Slúži výhradne pre ich uskladnenie.

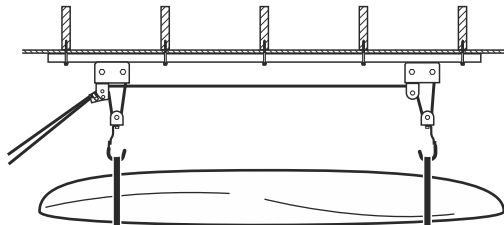
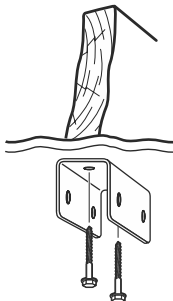

Návod na montáž:

- Montáž sa vykonáva do pevných a betónových stropov pomocou skrutiek a hmoždiniek. Pri montáži do dreva používajte len skrutky.
- Ak chcete použiť držiak na bicykel, najlepšie výsledky montáže dosiahnete, ak sa skoba a držiak na strop budú nachádzať priamo nad sedlom a rídlítkovou tyčí. Dodržujte dostatočnú vzdialenosť od bočných stien.
- Každý z držiakov na strop ukotvíte pomocou 4 hmoždiniek tak, ako je vidieť na obrázku.
- Prevlečte jeden koniec lana do zadného otvoru na zadnom držiaku na strop a uviažte ho pomocou pevného dvojitého uzla tak, aby lano nemohlo preklznuť.
- Potom spojte konštrukciu s lanom na základe princípu kladkostroja.
- Navlečte cievku do zadnej skoby, potom cievku do zadného držiaka na strop, potom cievku do predného držiaka na strop, do prednej skoby atď.

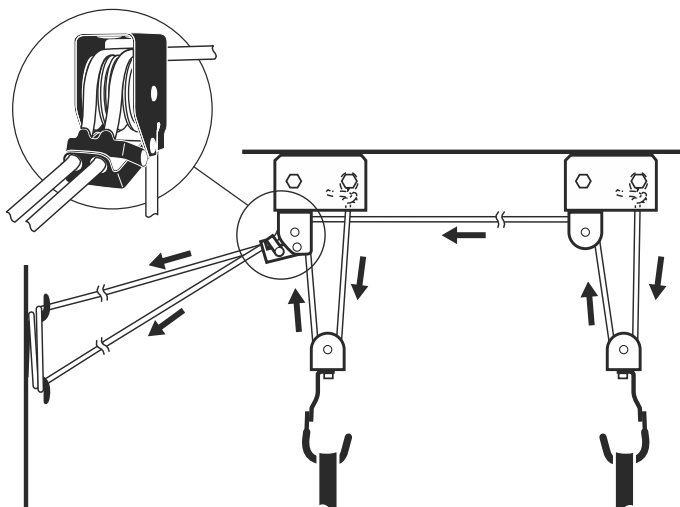

Dôležité upozornenie:

- Predné držiak na strop je vybavený brzdou, ktorá zabraňuje tomu, aby lano nekontrolovane prešlo a koleso spadlo.
- Aby táto brzda správne fungovala, musí byť lano namotané tak, ako je vyobrazené na kresbe.
- Držiak lana upevnite na stenu v šikmom uhle.
- Správnu výšku zistíte takto. Pomocou výťahu zdvihnite koleso hore, potom zmerajte dĺžku lana v polohe pre jeho upevnenie. Priskrutkujte a máte hotovo.
- Lano omotajte dôkladne najmenej 2x okolo držiaka na stenu, aby bolo bezpečne upevnené.
- Znovu skontrolujte, či všetky skrutky pevne sedi!

Ceiling bike lift

CAUTION!

1. Read all instructions thoroughly prior to installation and use of the universal hoist.
2. Before drilling and installing universal hoist hardware, be sure that no electrical, gas, water or other obstructions will be interfered or damaged.
NOTE: Drilling into electrical or gas lines can result in serious injury death and/or fire. If unsure of the exact location of these obstructions. Seek professional assistance.
3. Do not install over personnel, work areas, and/or walkways.
4. Before installing, verify that the structure where the hoist will be installed will adequately support the hoist and the total load of the items to be lifted. If unsure, seek professional assistance.
5. The universal hoist is designed for indoor use (garage, storage shed, barn, etc.).
6. When installed properly, The universal hoist has a 52 kg max. load capacity. Overloading the universal hoist may result in personal injury or property damage.
7. The universal hoist is designed for lift one bike only. Remove all content within the bike before lifting.
8. Do not hang additional weight into/onto lifted bike.
9. Never lift the bike with any persons or animals on board.
10. Do not install the universal hoist in locations where human traffic will occur.
11. Before lifting:
 - a. Be sure that the total weight to be lifted does not exceed the 52 kg max. load capacity.
 - b. Be sure the weight of the load is evenly distributed between both lifting hooks.
 - c. Verify that no person and/or animals are under or near the lifted load.
 - d. Verify that the lifting hooks are fully attached to the load and/or accessory straps and the hooks cannot become disengaged.
 - e. Perform visual check of the universal hoist to ensure it is firmly attached to the ceiling.
 - f. Perform visual check of the rope. DO NOT USE if the rope shows signs of wear or misuse. Replace rope at first signs of wear.

INSTALLATION OF THE universal hoist:

1. Selecting a suitable site for installing the universal hoist:
 - a. Select a site where the universal hoist can be installed into a solid wood structure (ceiling joist). The structure must be 2" x 4" (5cm x 10cm) or larger.
 - b. Select an area with sufficient wall clearance. Measure the distance from the center of the bike to the side of the bike and add 5" (13cm) for clearance of the side wall.
 - c. Make sure that the area selected does not obstruct electrical outlets, garage door openers, etc.
2. The hook pulley assemblies should be mounted apart approximately two thirds the length of the bike (See A & B). For example: when hanging a nine foot bike the assemblies should be approximately 6' (1.8m) apart, when hanging a twelve foot bike the assemblies should be approximately 8'

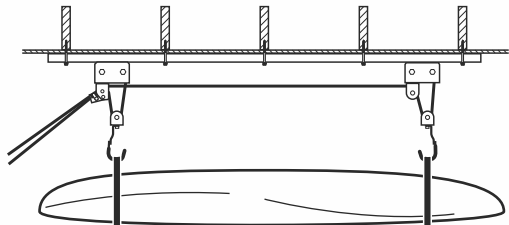
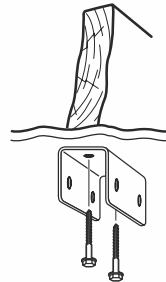

(2.4m) apart and so on. The kit includes enough rope for mounting hooks up to 10' (3m) apart. Consider the style of bike owned when deciding on the distance. In cases of very short style bikes, assemblies can be moved closer together.

3. Measure and mark the locations on the joist for the brackets. Once the locations have been established use pencil and each ceiling bracket as a template to mark locations for each lag screw assembly. Verify that each hole location is in the center of the ceiling joist.
4. Secure the ceiling bracket to the joist using the lag screws as shown.
5. Repeat steps 3 and 4 for the second ceiling bracket.
6. When mounting the hook pulley assemblies perpendicular to the ceiling joists, we recommend that you attach your universal hoist to the wide side of a 2" x 4" (5cm x 10cm) board (Figure 3). The board can be attached to the joist with 1/4" x 3-1/2" lag screws and flat washers (lag screws, washers and board not included in kit). Use the same measurement instructions (step 2 above, See B) to determine the location of the front and back assemblies.
7. Mount the rope cleat to the wall using the screws provided. The rope cleat must be mounted into a solid wood wall stud. Mount the rope cleat at a comfortable height, approximately 4' (1.2m).

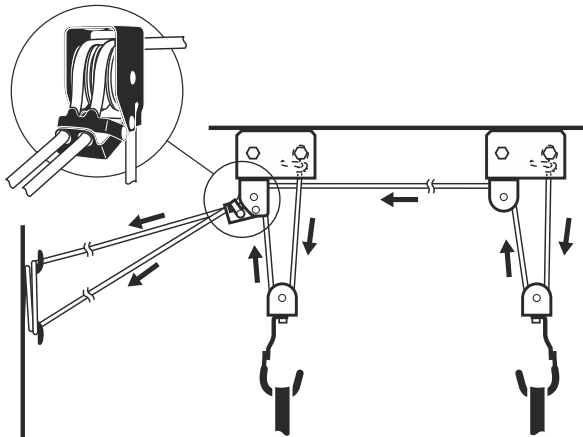

THREADING THE universal hoist:

1. After attaching the universal hoist ceiling brackets in place you must thread the rope through the pulley brackets and install into the ceiling brackets. Start by threading the ropes (2) through the brake device as shown.
2. Now thread the rope through the pulley assemblies. Start by tying a loop in one end to fit around the pulley mounting bolt assembly.
3. Finish the rope threading assembly by tying another loop in the end of the rope. This will be attached to the second pulley assembly by looping around the pulley mounting bolt, 11/16" (1.7cm) nut, as shown.
4. Verify that all bolts, nuts and threading of the rope are correct.
5. Mount the pulley bracket assemblies to the ceiling brackets attached to the ceiling joist using the pulley mounting bolts. Secure the nuts holding the pulley bracket (snug only) and make sure that the rope loops are in place.
6. Make sure to use the Tie-Off Cleat with the rope and that a secure knot is used to protect against accidental slippage or release of the load.
7. Prior to lifting practice using the hoist and the correct use of the pulley brake system to become familiar with the operation.
8. Some adjustment may be necessary for your application.



www.compass.cz

Compass CZ s.r.o., Pražská 17 - 250 81 - Nehvizdy, CZ
e-mail: info@compass.cz