

CZ Nosič kol na zadní dveře - 3 kola

SK Nosič bicyklov na zadné dvere - 3 bicykle

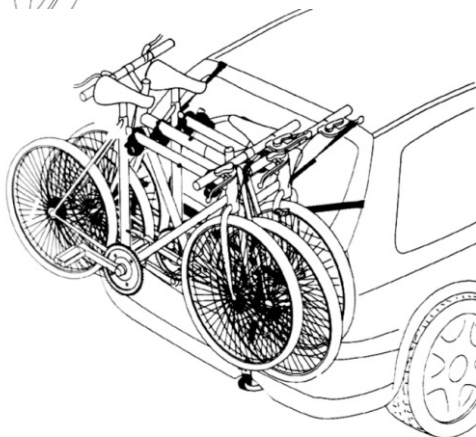
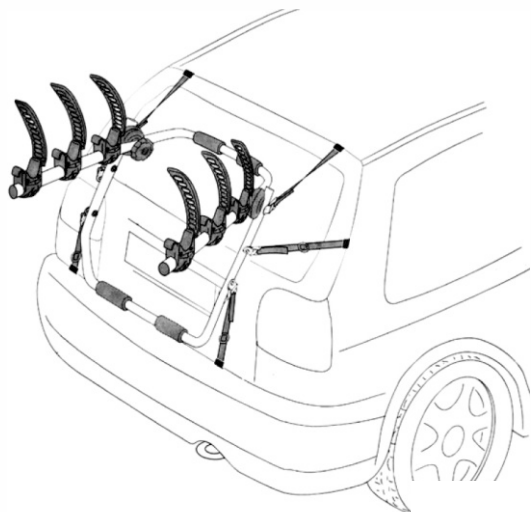

item 02 112

COMPASS

... a little bit different company

Compass CZ s.r.o. Pražská 17, 250 81 - Nehvizdy, CZ, e-mail: info@compass.cz

revize textu 02/2017

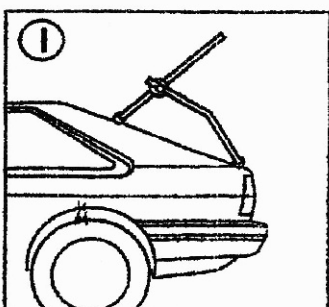
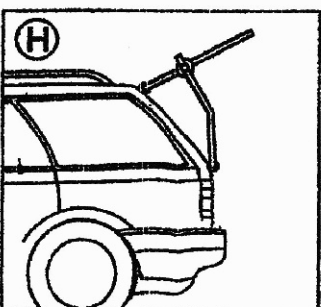
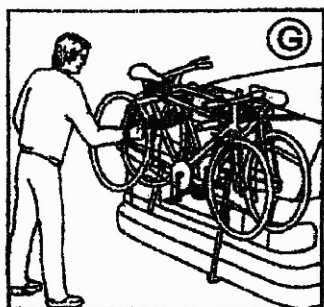
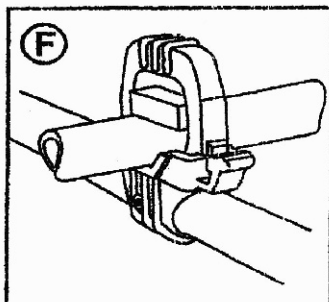
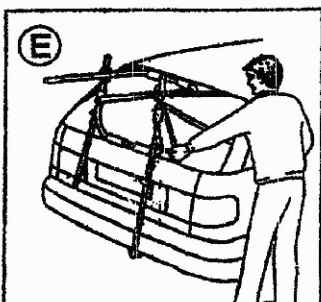
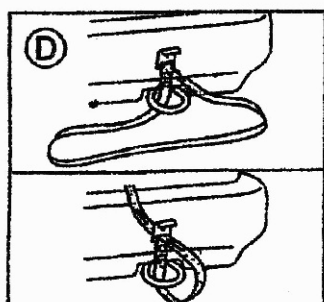
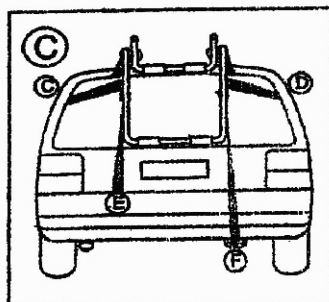
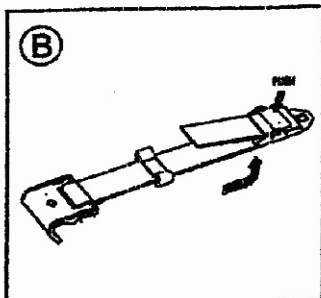
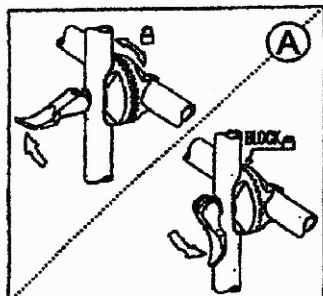

Návod k montáži a použití

POZOR, před první montáží důkladně prostudujte tento návod k použití.

Příprava nosiče

Tento nosič je předem sestaven, pomocí klipsů na stranách (obr. A) nastavte vhodný úhel. Pro upevnění použijte přiložené pásy s háky, jejich umístění viz obr. B a C.

POZOR, je velmi důležité dodržet správný směr provléknutí popruhu do spony (obr. B) tak, aby se samovolně nemohl popruh uvolnit.

Montáž nosiče na vozidlo

Na obrázcích C, D a E je vyobrazeno obvyklé umístění a uchycení jednotlivých popruhů.

Obrázky H a I znázorňují několik příkladů, jak držák upevnit.

Nosná ramena nosiče by měla svírat úhel mezi 20° a 30° k přímce rovnoběžné se zení zemi. Nastavte ramena viz obr. A.

Háky mohou být zaháknuty výhradně za pevné kovové části vozidla (lemy dveří zavazadlového prostoru) - v žádném případě nesmějí být zaháknuty např. za hranu skla! Pokud jsou na zadních dveřích připevněny plastové díly (např. spoilery, různá „křídla“ atp.) a nelze stabilně nosič připevnit ke kovové konstrukci automobilu, není možné nosič použít! Pokud nelze nosič zaháknout za horní stranu dveří, je možné uchytit popruhy ve vnitřní části vozu. Nosič musí být vždy důkladně připevněn pomocí všech 6ti popruhů s háky. Důkladně prověřte pevné a stabilní upevnění nosiče! Při vhodné montáži nosič nezakrývá zadní světla ani registrační značku.

Montáž kol na nosič

Nejprve z jízdního kola odstraňte všechny volné části (pumpička, dětská sedačky, různé brašny, nosiče atp.) Jízdní kola se upevňují na nosič za rám u řídicího a za rám pod sedlem kola. Jízdní kolo musí být pevně upnuto vždy pomocí dvou patek a zajištěných páskem. Pokud na nosič dáváte více jak jedno kolo, vždy kola střídavě otáčejte. Po upevnění je nezbytné kola (zejména přední kolo) zajistit dalšími popruhy tak, aby bylo pevně upnuto k nosiči a nemohlo se volně pohybovat. Důkladně prověřte, zda se žádná část jízdního kola nemůže dotýkat vozidla tak, aby nemohlo dojít k poškození karoserie či laku vozidla a že žádné z jízdních kol nemůže samovolně vypadnout. Důkladně upevněte veškeré volné části kol i nosiče (včetně popruhů). Nikdy nepřekračujte maximální nosnost nosiče - 45 kg. V případě že upevněná jízdní kola zakryjí registrační

značku nebo zadní světla automobilu, je nutné použít doplňková zadní světla s držákem registrační značky (nejsou součástí nosiče). Zároveň dbejte na to, že žádná část kola přesahující šířku vozidla nesmí být dále než 40 cm od obrysového světla vozidla!

Jízda s nosičem kol

Maximální povolená rychlost s namontovaným nosičem je 80 km/h. Tuto rychlost nikdy nepřekračujte! Po ujetí prvních 100 metrů zastavte, znovu důkladně překontrolujte upevnění nosiče k vozidlu a upevnění jízdních kol k nosiči. Znovu důkladně dotáhněte všechny upevňovací popruhy. Během jízdy průběžně kontrolujte stav nosiče a v případě nutnosti okamžitě zastavte a překontrolujte uchycení. Pozor na změnu rozměrů vozidla, díky nosiči je vozidlo „delší“, zvýšenou pozornost věnujte zejména při couvání a při bočním odstupu. Je nutné dbát zvýšené opatrnosti při jízdě po nerovném povrchu (výmoly na silnici, příčně „zpomalovací“ prahy atp.) – nutná jízda sníženou rychlostí!

Důležitá upozornění

- Důkladně si přečtěte a dodržujte návod k použití, uschovejte jej pro pozdější použití.
- Ujistěte se, že je nosič sestaven v souladu s pokyny v návodu k použití.
- Řidič je zodpovědný za montáž a instalaci nosiče a upevnění jízdních kol do nosiče, dodavatel se zříká jakékoliv odpovědnosti z důvodu nesprávné montáže nebo nesprávného použití tohoto nosiče jízdních kol.
- Nesprávně nainstalovaný nosič a/nebo nesprávně upevnění jízdních kol do nosiče může vést k poškození vozidla a/nebo jízdního kola, či může mít za následek dopravní nehodu!
- Nepoužívejte tento nosič kol pro jiné účely, než pro který je určen. Neupravujte žádné komponenty nosiče kol. Odmontujte nosič, pokud jej nepoužíváte.
- Nepoužívejte nosič pro přepravu více než tří jízdních kol, celkové zatížení nesmí překročit maximální hodnotu 45 kg.
- Vždy používejte všechny bezpečnostní popruhy nosiče kol!
- Pokud jsou na zadních dveřích připevněny plastové díly (např. spoilery, různá „křídla“ atp.) a nelze stabilně nosič připevnit ke kovové konstrukci automobilu, není možné nosič použít!
- Zkontrolujte, zda vzdálenost od výfukového potrubí!
- Zkontrolujte, zda zadní stěrač nebude zasahovat do jízdních kol nebo do nosiče.
- Očistěte povrch zadních dveří před montáží nosiče.
- Pokud je vaše vozidlo vybaveno automatickým otevíráním zadních dveří, je nutné tuto funkci vypnout, aby nedošlo k poškození nosiče a/nebo mechanismu otevírání dveří.

- V případě že upevněná jízdní kola či samotný nosič kol zakryjí registrační značku nebo zadní světla automobilu, je nutné použít doplňková zadní světla s držákem registrační značky (nejsou součástí nosiče).
- Žádná část kola přesahující šířku vozidla nesmí být dále než 40 cm od obrysového světla vozidla!
- Řidič je zodpovědný za pravidelnou kontrolu nákladu včetně jeho upevnění!
- Pravidelně kontrolujte známky opotřebení, koroze a poškození. V případě poškození nosiče, nebo upevňovacích popruhů není možné nosič dále požívat!
- Nosič kol a kola se zvýší celkové rozměry vozidla. Při jízdě na to berte zřetel.
- Zatížení nosiče jízdních kol může mít vliv na řízení vozidla. S namontovaným nosičem nikdy nepřekračujte maximální povolenou rychlost 80 km/h!
- Je nutné dbát zvýšené opatrnosti při jízdě po nerovném povrchu (výmoly na silnici, příčně „zpomalovací“ prahy atp.) – nutná jízda sníženou rychlostí!
- Odmontujte nosič kol před vjezdem do myčky aut.
- Není vyloučeno, že některá jízdní kola se specifickou konstrukcí rámu nebude možné do tohoto nosiče upevnit.
- Není vyloučeno, že bude nutné použít dodatečnou ochranu zadních dveří automobilu, aby nemohlo dojít k jejich poškození.
- Nikdy neotevírejte zadní dveře vozidla s namontovaným nosičem. Pokud potřebujete zadní dveře otevřít, je nutné nosič nejprve demontovat.
- Nikdy nemontujte nosič na přívěs či na poškozené vozidlo.
- Vždy dodržujte instrukce uvedené v tomto návodu!

Technická data

<u>upnutí nosiče</u>	<u>na zadní dveře</u>
<u>fixace jízdních kol</u>	<u>za rám</u>
<u>materiál</u>	<u>ocel s antikorozi úpravou</u>
<u>barva</u>	<u>šedá</u>
<u>max. nosnost</u>	<u>45 kg</u>

Návod na montáž a použitie

POZOR, pred prvou montážou dôkladne preštudujte tento návod na použitie.

Príprava nosiče

Tento nosič je vopred zostavený, pomocou klipsov na stranách (obr. A) nastavte vhodný uhol. Pre upevnenie použite priložené pásy s hákmi, ich umiestnenie pozri obr. B a C.

POZOR, je veľmi dôležité dodržať správny smer provléknutí popruhu do spony (obr. B) tak, aby sa samovoľne nemohol popruh uvoľniť.

Montáž nosiča na vozidlo

Na obrázkoch C, D a E je vyobrazené obvyklé umiestnenie a uchytenie jednotlivých popruhov.

Obrázky H a I znázorňujú niekoľko príkladov, ako držiak upevniť.

Nosná ramenami nosiča by mala zviazať uhol medzi 20 ° a 30 ° k priamke rovnobežnej so denie krajine. Nastavte ramená vid' obr. A.

Háky môžu byť zaháknuty výhradne za pevné kovové časti vozidla (lemy dverí batožinového prestri) - v žiadnom prípade nesmú byť zaháknuty napr. za hranu skla! Ak sú na zadných dverách pripevnené plastové diely (napr. Spojlery, rôzne "krídla" atp.) A nemožno stabilne nosič pripevniť ku kovovej konštrukcii automobilu, nie je možné nosič použiť! Ak nemožno nosič zaháknúť za hornú stranu dverí, je možné uchytiť popruhmi vo vnútornej časti vozidla. Nosič musí byť vždy dôkladne pripevnený pomocou všetkých ôti popruhov s hákmi. Dôkladne preverte pevné a stabilné upevnenie nosiča! Pri vhodnej montáži nosič nezakrýva zadné svetlá ani registračnú značku.

Montáž bicyklov na nosič

Najprv z bicykla odstráňte všetky voľné časti (pumpička, detská sedačky, rôzne brašne, nosiče atp.) Bicykle sa upevňujú na nosič za rám u riadidiel a za rám pod sedlom kolesa. Bicykel musí byť pevne upnutá vždy pomocou dvoch pätiiek a zaistených páskom. Ak na nosič dávate viac ako jedno kolo, vždy kolesá striedavo otáčajte. Po upevnení je nevyhnutné kolesá (najmä predné koleso) zabezpečiť ďalšími popruhmi tak, aby bolo pevne upnuté k nosiču a nemohlo sa voľne pohybovať. Dôkladne preverte, či sa žiadna čítať bicykla nemôže dotýkať vozidla tak, aby nemohlo dôjsť k poškodeniu karosérie či laku vozidla a že žiadne z bicyklov nemôže samovoľne vypadnúť.

Dôkladne upevnite všetky voľné časti kolies aj nosiče (vrátane popruhov). Nikdy neprekračujte maximálnu nosnosť nosiča - 45 kg. V prípade že upevnená bicykle zakryjú registračnú značku alebo zadné svetlá automobilu, je nutné použiť doplnkové zadné svetlá s držiakom registračnej značky (nie sú súčasťou nosiča). Zároveň dbajte na to, že žiadna časť kolesa presahujúcu šírku vozidla nesmie byť ďalej ako 40 cm od obrysového svetla vozidla!

Jazda s nosičom bicyklov

Maximálna povolená rýchlosť s namontovaným nosičom je 80 km / h. Túto rýchlosť nikdy neprekračujte! Po prejení prvých 100 metrov zastavte, znovu dôkladne prekontrolujte upevnenie nosiča k vozidlu a upevnenie bicyklov k nosiču. Znovu dôkladne dotiahnite všetky upevňovacie popruhy. Počas jazdy priebežne kontrolujte stav nosiča a v prípade nutnosti okamžite zastavte a prekontrolujte uchytenie. Pozor na zmenu rozmerov vozidla, vďaka nosiči je vozidlo "dlhší", zvýšenú pozornosť venujte najmä pri cúvaní a pri bočnom odstupe. Je nutné dbať na zvýšenú opatrnosť pri jazde po nerovnom povrchu (výmole na ceste, priečne "spomaľovacie" prahy atp.) - Nutná jazda zníženou rýchlosťou!

Dôležité upozornenia

- Dôkladne si prečítajte a dodržiavajte návod na použitie, uschovajte ho pre neskoršie použitie.
- Uistite sa, že je nosič zostavený v súlade s pokynmi v návode na použitie.
- Vodič je zodpovedný za montáž a inštaláciu nosiča a upevnenie bicyklov do nosiča, dodávateľ sa zrieka akejkoľvek zodpovednosti z dôvodu nesprávnej montáže alebo nesprávneho použitia tohto nosiča bicyklov.
- Nesprávne nainštalovaný nosič a / alebo nesprávne upevnenie bicyklov do nosiča môže viesť k poškodeniu vozidla a / alebo bicykla, či môže mať za následok dopravnú nehodu!
- Nepoužívajte tento nosič bicyklov na iné účely, než pre ktorý je určený. Neupravujte žiadne komponenty nosiče bicyklov. Odmontujte nosič, ak ho nepoužívate.
- Nepoužívajte nosič pre prepravu viac než troch bicyklov, celkové zaťaženie nesmie prekročiť maximálnu hodnotu 45 kg.
- Vždy používajte všetky bezpečnostné popruhy nosiče bicyklov!
- Ak sú na zadných dverách pripevnené plastové diely (napr. Spojlery, rôzne "krídla" atp.) A nemožno stabilne nosič pripevniť ku kovovej konštrukcii automobilu, nie je možné nosič použiť!
- Skontrolujte, či vzdialenosť od výfukového potrubia!

- Skontrolujte, či zadný stierač nebude zasahovať do bicyklov alebo do nosiča.
- Očistite povrch zadných dverí pred montážou nosiča.
- Ak má vaše vozidlo vybavené automatickým otváraním zadných dverí, je nutné túto funkciu vypnúť, aby nedošlo k poškodeniu nosiča a / alebo mechanizmu otvárania dverí.
- V prípade že upevnená bicykle či samotný nosič bicyklov zakryjú registračnú značku alebo zadné svetlá automobilu, je nutné použiť doplnkové zadné svetlá s držiakom registračnej značky (nie sú súčasťou nosiča).
- Žiadna časť kolesa presahujúcu šírku vozidla nesmie byť ďalej ako 40 cm od obrysového svetla vozidla!
- Vodič je zodpovedný za pravidelnú kontrolu nákladu vrátane jeho upevnenia!
- Pravidelne kontrolujte známky opotrebenia, korózie a poškodenia. V prípade poškodenia nosiča, alebo upevňovacích popruhov nie je možné nosič ďalej požívať!
- Nosič bicyklov a kolesá sa zvýši celkové rozmery vozidla. Pri jazde na to berte ohľad.
- Zaťaženie nosiče bicyklov môže mať vplyv na riadenie vozidla. S namontovaným nosičom nikdy neprekračujte maximálnu povolenú rýchlosť 80 km / h!
- Je nutné dbať na zvýšenú opatrnosť pri jazde po nerovnom povrchu (výmole na ceste, priečne "spomaľovacie" prahy atp.) - Nutná jazda zníženou rýchlosťou!
- Odmontujte nosič bicyklov pred vjazdom do umývačky áut.
- Nie je vylúčené, že niektoré bicykle sa špecifickou konštrukciou rámu nebude možné do tohto nosiča upevniť.
- Nie je vylúčené, že bude potrebné použiť dodatočnú ochranu zadných dverí automobilu, aby nemohlo dôjsť k ich poškodeniu.
- Nikdy neotvárajte zadné dvere vozidla s namontovaným nosičom. Ak potrebujete zadné dvere otvoriť, je nutné nosič najprv demontovať.
- Nikdy nemontujte nosič na prívies alebo na poškodené vozidlo.
- Vždy dodržujte inštrukcie uvedené v tomto návode!

Technické údaje

upnutie nosiča	na zadné dvere
fixácia bicykelov	za rám
uzavretie nosiča	áno
materiál	ocel s antikoróznou úpravou
farba	šedá
max. nosnosť	45 kg