

sestavení nosiče

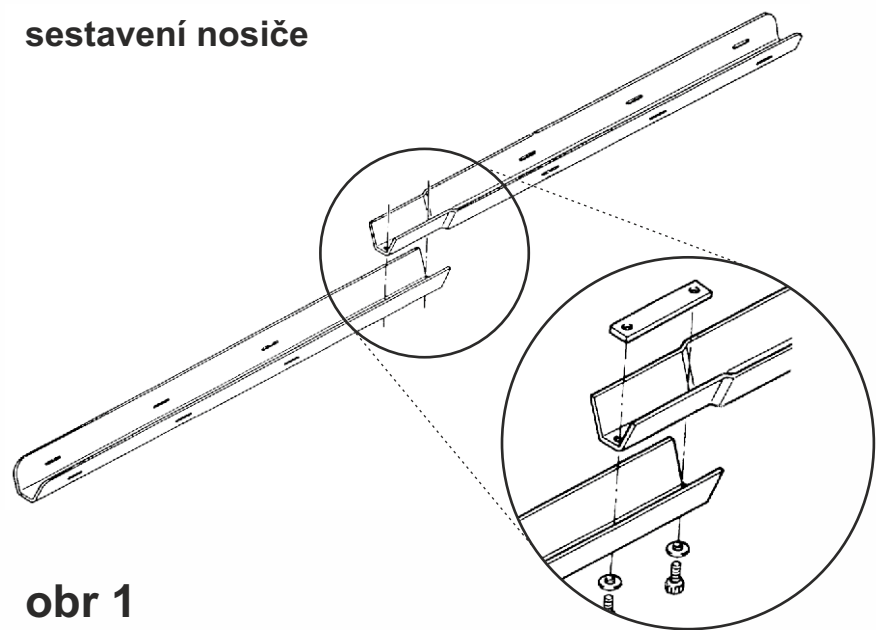

obr 1

montáž nosiče na vozidlo

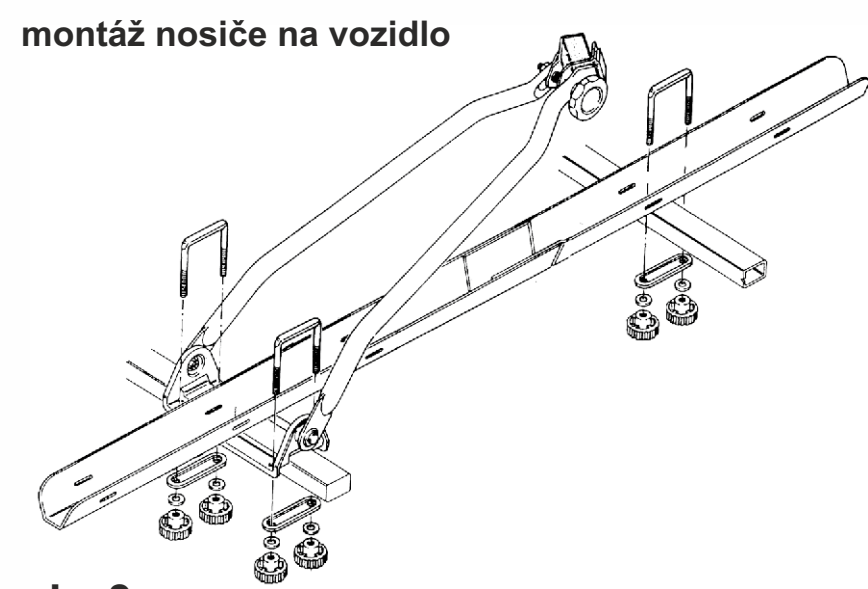

obr 3

upevnění kol s nestandardním rámem

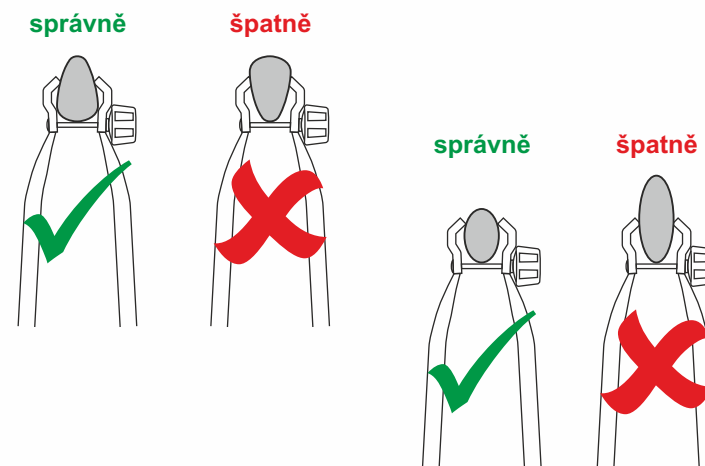

obr 7

sestavení nosiče

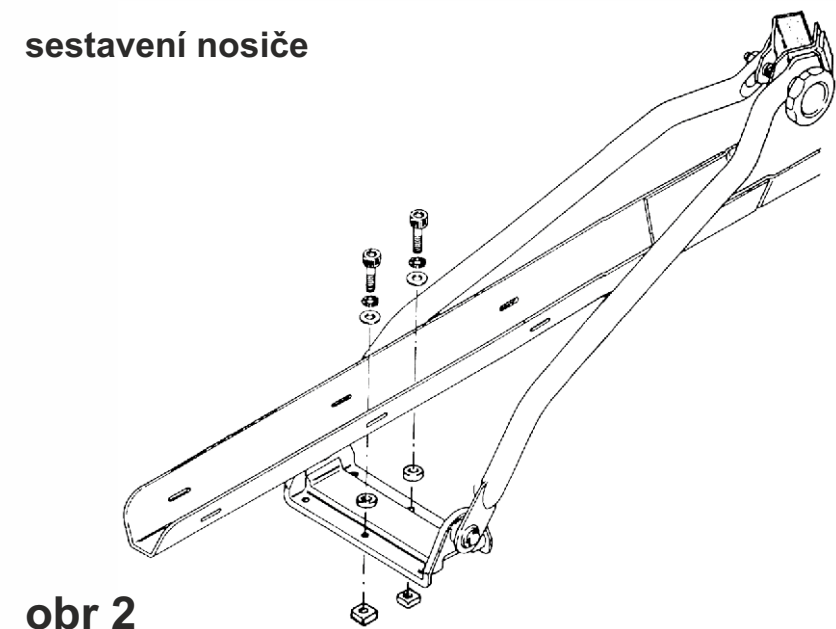

obr 2

přípevnění kola do nosiče

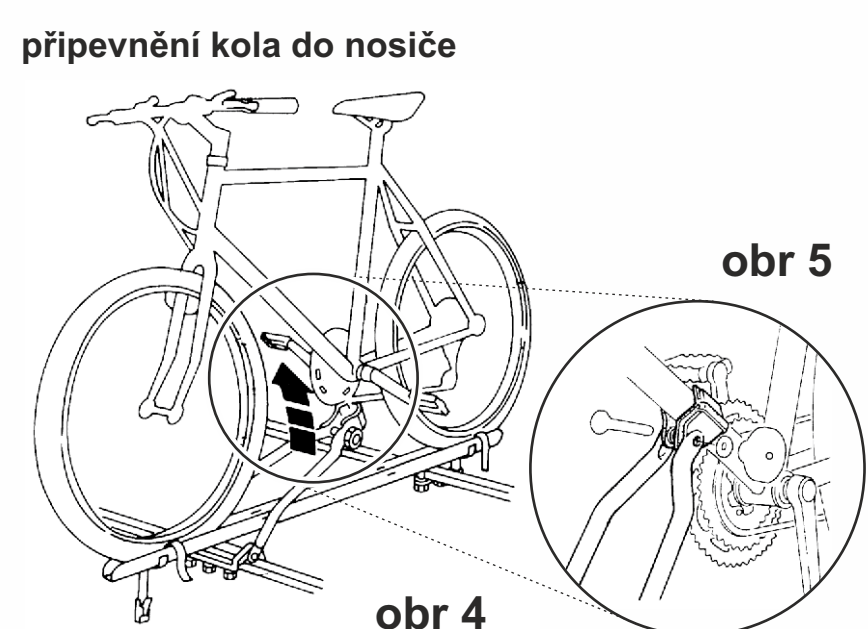

obr 4

přípevnění kola do nosiče

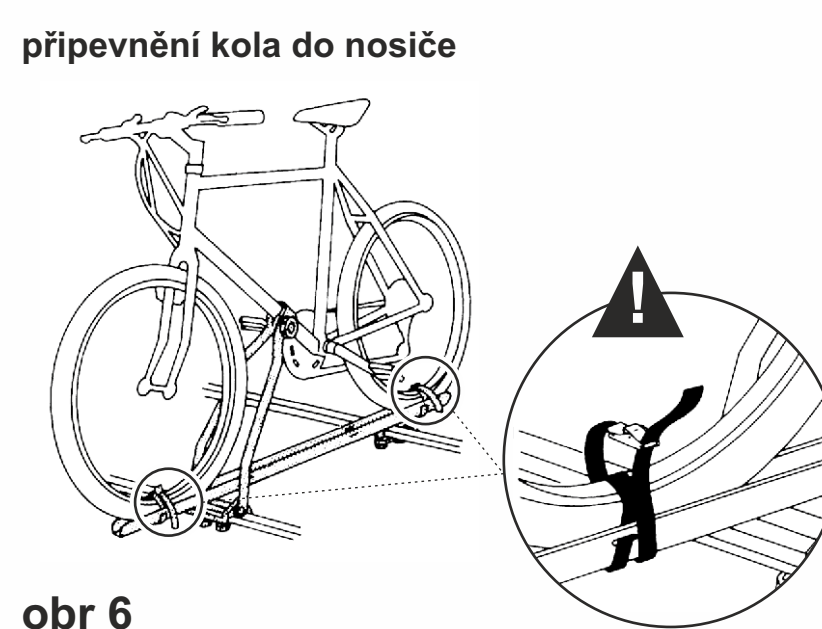

obr 6

CZ Nosič jízdního kola, zamykací

Střešní nosič jízdního kola, určeno pro automobily s namontovaným střešním nosičem (příčnick o profilu max 48 x 35 mm).

Nosič je vybaven uzamykatelnou maticí.

Určeno především pro jízdní kola s kruhovým průřezem do 60 mm. Lze použít i pro kola s jiným než kruhovým průřezem, vždy ale musí být silnější část profilu pevně upnutá v nosiči (viz obr. 7).

Návod k montáži:

Sestavte nosič podle nákresu - spojte profily pomocí šroubků (obr. 1) a přimontujte k nim upínací část nosiče (obr 2). Pomocí "U" třmenů a matic připevněte nosič k odpovídajícímu střešnímu nosiči (obr. 3). Rozteč střešních nosičů nastavte minimálně na 70 cm. Šroubové spojení vyzkoušejte nejprve na krátké cestě a potom pravidelně kontrolujte.

Návod k upevnění kola:

Jízdní kolo postavte do nosiče předním kolem směrem ke vzpěrám (obr 4). Jednou rukou přidržte kolo, druhou umístěte vzperu na spodní trubku rámu a utáhněte ruční matici (obr. 5). Po dotažení je možné matici uzamknout klíčem. Přední a zadní kolo připevněte pomocí řemínek ke korytu nosiče (obr. 6). Při demontáži kola postupujte opačně.

Upozornění:

- Jízda bez připevnění předního i zadního kola řemínky je nepřipustná!
- Do nosiče lze upevnit pouze jedno jízdní kolo
- Po 100 m jízdy opět překontrolujte upevnění všech částí, dále provádějte průběžně kontrolu upevnění
- Do nosiče lze upevnit pouze jízdní kola s profilem pneumatiky menším, než je koryto nosiče, tzn. že pneumatika musí zapadnout v celém obvodu do koryta.
- Díly kola, např. řídítka a pedály nesmějí přesahovat obrysy vozidla.
- Poškozený, zkorodovaný nebo opotřebovaný nosič se nesmí používat!
- Max. rychlost s nosičem na střeše vozu je 90km/h.
- Po montáži kola dávejte pozor na celkovou výšku vozu.
- Před odjezdem zkontrolujte všechna upevnění.

SK Nosič bicykla, zamykací

Střešný nosič bicykla, určené pre automobily s namontovaným strešným nosičom (priečnik o profile max 48 x 35 mm).

Nosič je vybavený uzamykateľnou maticou.

Určené predovšetkým pre bicykle s kruhovým prierezom do 60 mm. Je možné použiť i pre bicykle s iným než kruhovým prierezom, vždy ale musí byť silnejšia časť profilu pevno upnutá v nosiči (viď obr. 7).

Návod k montáži:

Zkompletujte nosič podľa nákresu - spojte profily pomocou skrutiek, (obr. 1) a primontujte k nim upínací časť nosiča (obr 2). Pomocou "U" trmeňov a matic pripevnite nosič k odpovedajúcejmu strešnému nosiči (obr. 3). Rozteč strešných nosičov nastavte minimálne na 70 cm. Skrutková spojenia vyskúšajte najprv na krátkej ceste a potom pravidelne kontrolujte.

Návod na upnutie bicykla:

Bicykel postavte do nosiča predným kolom smerom ku vzperám (obr 4). Jednou rukou pridržajte bicykel, druhou umiestnite vzperu na spodnú trubku rámu a utiahnite ručnú maticu (obr. 5). Po dotiahnutí je možné maticu uzamknúť kľúčom. Predné a zadné kolo pripevnite pomocou remienkov ku korytu nosiča (obr. 6). Pri demontáži kola postupujte obrátene.

Upozornenie:

- Jazda bez pripevnenia predného i zadného kola remienkami je neprípustná!
- Do nosiča je možné upevniť iba jeden bicykel
- Po 100 m jazdy opäť překontrolujte upevnenie všetkých častí, ďalej robte priebežnú kontrolu upevnenia
- Do nosiča je možné upevniť iba bicykle s profilem pneumatik menším, ako je koryto nosiča, tzn. že pneumatika musí zapadnúť v celo obvodě o koryta.
- Diely bicykla, napr. riadítka a pedály nemôžu presahovať obrysy vozidla.
- Poškodený, skorodovaný alebo opotrebovaný nosič sa nesmie používať!
- Max. rýchlosť s nosičom na streche vozu je 90km/h.
- Po montáži kola dávejte pozor na celkovú výšku vozu.
- Pred odjazdom překontrolujte všetky upevnenia.